

CONGA  
ROCKSTAR

700 ULTIMATE ERGOFLEX  
Håndholdt støvsuger/  
Handstick vacuum cleaner



cecotec

Brugermanual  
Instruction manual

Indhold		Index	
Sikkerhedsinstruktioner	5	Safety instructions	14
1. Dele og komponenter	7	1. Parts and components	16
2. Før brug	8	2. Before use	17
3. Samlevejledning	8	3. Product assembly	17
4. Betjening	9	4. Operation	18
5. Rengøring og vedligeholdelse	11	5. Cleaning and maintenance	20
6. Fejlfinding	12	6. Troubleshooting	22
7. Tekniske specifikationer	13	7. Technical specifications	22
8. Bortskaffelse	13	8. Disposal of old electrical appliances	23
9. Teknisk support og garanti	13	9. Technical support and warranty	23

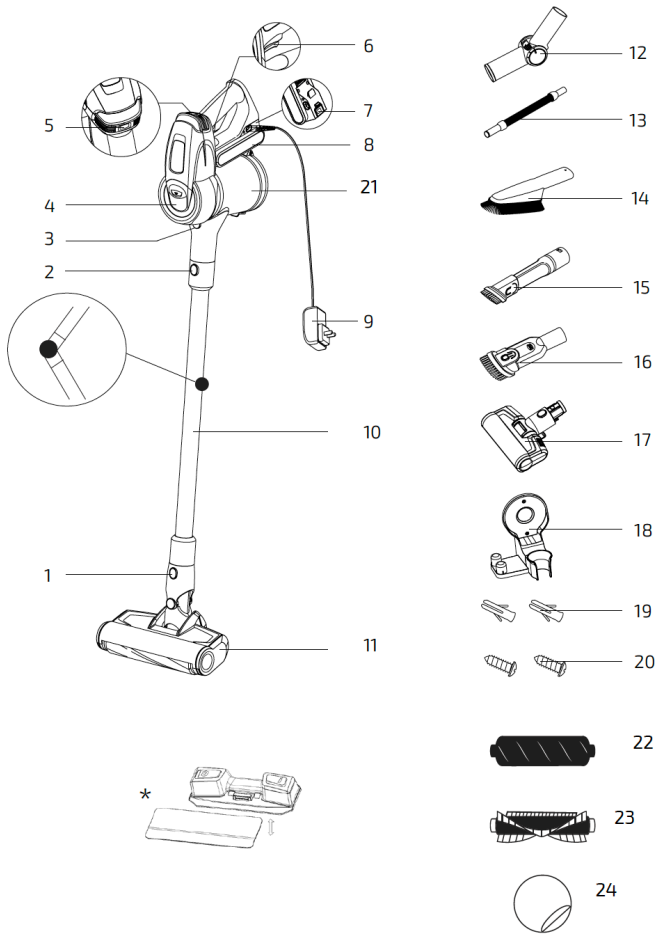

Fig./Img./Abb./Afb./Rys./Obr. 1

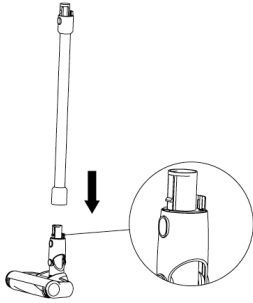

Fig./Img./Abb./Afb./ Rys./Obr. 2

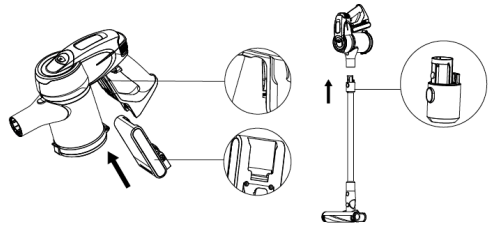

Fig./Img./Abb./Afb./ Rys./Obr. 3

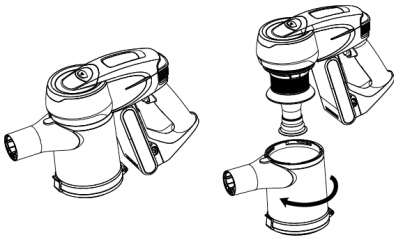

Fig./Img./Abb./Afb./ Rys./Obr. 4

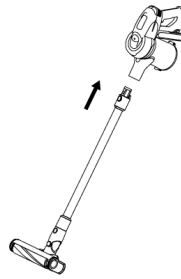

Fig./Img./Abb./Afb./ Rys./Obr. 5

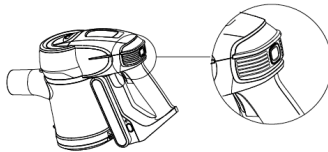

Fig./Img./Abb./Afb./ Rys./Obr. 6

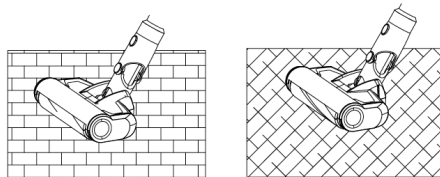

Fig./Img./Abb./Afb./ Rys./Obr. 7

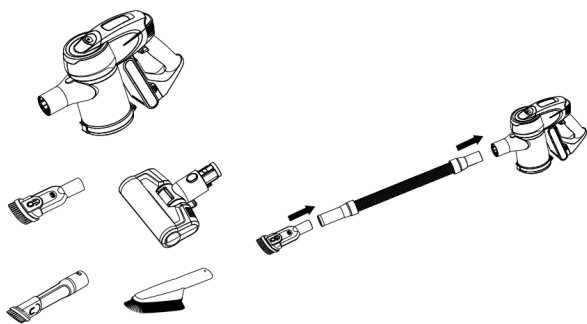
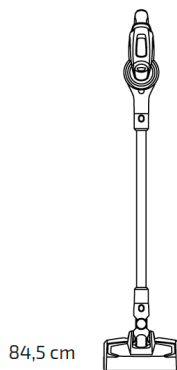

Fig./Img./Abb./Afb./ Rys./Obr. 8



84,5 cm

Fig./Img./Abb./Afb./ Rys./Obr. 9

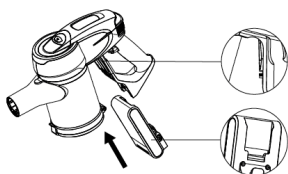

Fig./Img./Abb./Afb./ Rys./Obr. 10

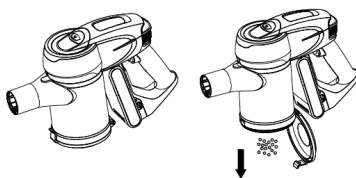

Fig./Img./Abb./Afb./ Rys./Obr. 11

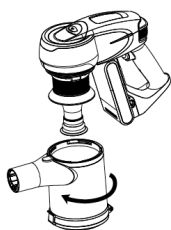

Fig./Img./Abb./Afb./ Rys./Obr. 12

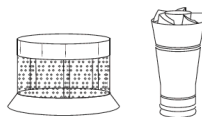

Fig./Img./Abb./Afb./ Rys./Obr. 13

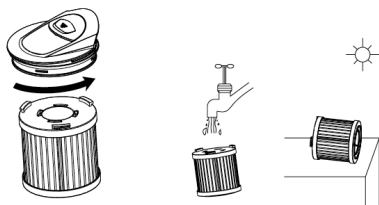

Fig./Img./Abb./Afb./ Rys./Obr. 14

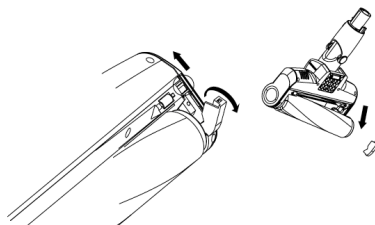

Fig./Img./Abb./Afb./ Rys./Obr. 15

## Sikkerhedsinstruktioner

Læs disse instruktioner grundigt igennem, inden du tager apparatet i brug. Opbevar denne brugsanvisning til fremtidig reference eller nye brugere.

Sørg for, at netspændingen svarer til den spænding, der er angivet på apparatets typeskilt, og at stikkontakten er jordforbundet.

Dette apparat er kun beregnet til husholdningsbrug. Det er ikke egnet til kommerciel eller industriel brug.

Undersøg netledningen regelmæssigt for synlige skader. Hvis ledningen er beskadiget, skal den udskiftes af en autoriseret reparatør for at undgå enhver form for fare.

Brug ikke enheden, hvis den er tabt, eller hvis der er synlige tegn på beskadigelse.

Forsøg ikke selv at reparere apparatet.

Brug ikke noget tilbehør, der ikke er anbefalet af Cecotec, da det kan forårsage kvæstelser eller skader.

Anbring ikke apparatet tæt på varmekilder, brandfarlige stoffer, våde overflader, hvor det kan falde eller skubbes i vand, og lad det ikke komme i kontakt med vand eller andre væsker. Brug ikke udendørs.

Brug ikke apparatet til støvsugning af væsker, tændstikker, cigaretskod, varm aske eller på våde overflader.

Brug ikke på beton, asfalt eller andre ru overflader.

Vær særlig forsigtig, når du bruger enheden til at rengøre trapper.

Blokér ikke apparatets åbninger eller forhindrer luftstrømmen. Hold åbningerne fri for genstande som støv, fnug, tøj eller fingre. Hold hår væk fra bevægelige dele.

Sluk for stikket, og tag stikket ud af stikkontakten, når det ikke skal bruges i lang tid, inden rengøring eller reparation, inden montering af komponenter og inden udtagning af batteriet. Du må aldrig ændre opladeren på nogen måde.

Brug ikke noget batteri, der ikke er leveret sammen med det originale produkt eller af Cecotec.

Bær ikke batteriet i ledningen, og træk ikke ledningen rundt i batteriet for at opbevare det.

Betjen og opbevar altid enhederne på steder, hvor stuetemperaturen er mellem 5 og 40 °C.

Sørg for, at filteret med høj effektivitet og børsterullen er korrekt

installeret, inden du betjener enheden.

Træk i stikket, ikke ledningen, for at tage det ud af stikkontakten.

Nedsænk ikke ledningen, stikket eller nogen ikke-aftagelig del af apparatet i vand eller anden væske, og udsæt heller ikke de elektriske forbindelser for vand. Sørg for, at dine hænder er tørre, før du håndterer stikket eller tænder for apparatet.

Apparatet er ikke beregnet til brug af børn under 12 år.

Apparatet kan bruges af børn over 12 år, så længe der er løbende opsyn af voksne.

Dette apparat er ikke beregnet til at blive brugt af personer med nedsat fysisk, sensorisk eller manglende erfaring eller viden, medmindre de har fået tilsyn eller instruktion om brugen af apparatet på en sikker måde af en person, der er ansvarlig for deres sikkerhed og forstå de involverede farer.

Overvåg små børn for at sikre, at de ikke leger med apparatet. Nøje overvågning er nødvendig, når apparatet bruges af eller i nærheden af børn.

### **Batteri instruktioner**

Dette apparat inkluderer Li-ion-batterier, de må ikke forbrændes eller udsættes for høje temperaturer, da de kan eksplodere.

Lækage fra batteriet eller battericellerne kan forekomme under ekstreme forhold. Rør ikke ved væske, der lækker fra batteriet. Hvis væsken kommer i kontakt med huden, vaskes straks med sæbe og vand. Hvis væsken kommer i øjnene, skal du straks skylle dem med rent vand i mindst 10 minutter og søge lægehjælp. Brug handsker til at håndtere batteriet og bortskaf det straks i overensstemmelse med lokale regler.

Undgå kontakt mellem batteriet og små metalgenstande såsom papirclips, mønter, nøgler, søm eller skruer.

Inden et nyt batteri bruges eller batteriet bruges første gang efter langvarig opbevaring, skal du oplade batteriet helt. Når enheden opbevares og ikke bruges i lange perioder, skal du sikre dig, at batteripakken er fuldt opladet, og sørg for, at batteriet er opladet og afladet mindst en gang hver tredje måned.

## 1. Dele og komponenter

Fig. 1

1. Mundstykke udløserknap
2. Støvsugerrør udløserknap
3. Støvtank udløserknap
4. Højeffektivt filter
5. Sugestyrke
6. Tænd / sluk-knap
7. Strømforsyning
8. Batteri
9. Strømadapter
10. Flexibelt støvsugerrør
11. Mundstykke
12. Knækled
13. Forlængerrør
14. Lang børste
15. Smal børste til møbler og hjørner
16. Bred børste til møbler og hjørner
17. Motoriseret møbelmundstykke
18. Vægbeslag
19. Rawplugs
20. Skruer
21. Støvtank
22. Jalisco børste
23. Børste af silikone og nylonhår
24. Klæbemiddel til vægbeslag
25. \* Valgfri vandtank

## 2. Før brug

Tag produktet ud af kassen.

Kontroller, om der er synlige skader, og hvis der er synlige skader, så kontakt din lokale Cecotec forhandler hurtigst muligt for råd eller reparation.

## 3. Samlevejledning

Støvsugerrør og mundstykke

For at installere mundstykket i støvsugerrøret skal du sørge for, at tappen på mundstykket svarer til anvisningerne på røret, og skub dem sammen,



indtil de er ordentligt fastgjort. For at adskille dem skal du trykke på udløserknappen til mundstykket og trække fra støvsugerrøret, mens du holder fast i mundstykket.

Bemærk: Når du samler disse 2 dele, skal du sørge for, at håndtaget og børsten vender i samme retning.

Brug Flex-røret til at nå og rengøre de sværeste områder og snavs. Tryk på Flex-knappen for at bøje røret.

Fig. 2

Batteri og håndholdt støvsuger

Sæt batteriet i åbningen i den håndholdte støvsuger. Når batteriet er indsat, skal du sikre dig, at det er korrekt samlet.

Fig. 3

Følg ovenstående illustration, hold støvsugerrøret lodret, tilpas tappen på støvsugerrøret med anvisningen i den håndholdte støvsuger, og skub dem sammen.

Støvtank og håndholdt støvsuger

For at samle støvtanken til den håndholdte støvsuger skal du først adskille den håndholdte støvsuger fra støvsugerrøret.

Tryk derefter på udløserknappen til støvsugerrøret med den ene hånd, og hold i håndtaget med den anden, og drej støvbeholderen mod uret til den oplåsningssposition, der er angivet på støvtankens kant.

For at adskille støvtanken skal du dreje den med uret, indtil den når oplåsningsspositionen.

Fig. 4

Mundstykke, støvsugerør og håndholdt støvsugerinstallation

For at fuldføre installationen af enheden skal du holde støvsugerrøret med mundstykket samlet oprejst og skub røret i den håndholdte støvsuger som vist på illustrationen.

Fig. 5

## 4. Betjening

Håndholdt støvsuger

Når den håndholdte støvsuger er adskilt fra støvsugeren:

Tryk på tænd / sluk-knappen for at tænde enheden.

Tryk på knappen for sugestyrke for at vælge det ønskede effektniveau.

Den starter automatisk i Eco-tilstand. Effektniveauet kan justeres når som helst ved at trykke på denne knap.

Tryk en gang for at skifte til normal tilstand.  
Tryk igen for at skifte til Turbo-tilstand.  
Tryk på tænd / sluk-knappen for at slukke for enheden.  
Fig. 6

#### Opretstående støvsuger

Saml støvsugerrøret (se afsnit 3 "Produktmontering")

Tryk på tænd / sluk-knappen for at tænde enheden.

Tryk på knappen for sugestyrke for at vælge det ønskede effektniveau.

Den starter automatisk i Eco-tilstand. Effektniveauet kan justeres når som helst ved at trykke på denne knap.

Tryk en gang for at skifte til daglig tilstand.

Tryk igen for at skifte til Turbo-tilstand.

Tryk på tænd / sluk-knappen for at slukke for enheden.

Enheden inkluderer "Auto Carpet", der aktiveres automatisk, når den registrerer et tæppe eller en større mængde snavs.

#### Tilbehør

Denne enhed indeholder forskellige tilbehør, der muliggør rengøring af forskellige typer overflader, genstande og snavs. Nogle af dem er velegnede til den opretstående støvsuger, og andre bruges fortrinsvis sammen med den håndholdte.

#### Jalisco børste

Montér denne børste til den lodrette støvsuger. Denne børste er specielt designet til rengøring af hårde gulve, men kan også bruges til effektivt at rengøre bløde gulve. Børsten benytter et beskyttelsessystem, der undgår sammenfiltringer og forhindrer enheden i at blive beskadiget. Børsten holder op med at rotere, og enheden holder op med at fungere automatisk, når den støvsuger store genstande eller for meget snavs.

Fig. 7

#### Motoriseret møbelmundstykke

Denne børste bruges sammen med den håndholdte støvsuger til at rengøre alle typer polstring.

#### Børste af silikone og nylonhår

Udskiftelig børste lavet af silikone og nylonhår, ideel til rengøring af tæpper og dyrehår.

Dette tilbehør bruges sammen med den lodrette støvsuger.

### Forlængerrør

Dette tilbehør er et forlængerrør, der monteres i den håndholdte støvsuger og bruges som adapter til resten af tilbehøret. Det gør det muligt at nå mindre tilgængelige områder.

### 2-i-1 bred børste til møbler og hjørner

Dette tilbehør bruges sammen med den håndholdte støvsuger og gør det muligt at rengøre møbler uden at beskadige dem og nå snavs i mindre tilgængeligt hjørner.

### 2-i-1 smal børste til møbler og hjørner

Dette tilbehør bruges sammen med den håndholdte støvsuger og gør det muligt at rengøre møbler uden at beskadige dem og nå snavs i mindre tilgængeligt hjørner.

### Flex tilslutningsled

Monteres i den håndholdte støvsuger og gør det muligt at tilslutte resten af tilbehøret for en mere behagelig og smidig rengøring.

### Lang børste

Dette tilbehør monteres på den håndholdte støvsuger og kan bruges til at rengøre enhver form for overflade.

Fig. 8

### Vægbeslag

Dette produkt inkluderer et vægbeslag, der muliggør ophængning af støvsugeren på væggen. Det samme beslag har forskellige holdere til tilbehør, der tillader opbevaring af tilbehør, mens det ikke er i brug.

Det kan samles med skruer (følger med produktet) eller med et klæbemiddel (følger med produktet).

Når du bruger klæbemidlet, skal du sørge for at bruge det på en klar og ren overflade.

Sørg også for, at mundstykket hviler på gulvet, når den hænges, for at undgå at vægbeslaget falder ned.

Fig.9

### Opladning

Enheden kan oplades på 2 forskellige måder. Den kan enten oplades direkte via den håndholdte støvsuger, eller batteriet kan tages ud og oplades separat.

Under opladning lyser batteriindikatoren rødt, og den bliver grøn, når batteriet er fuldt opladet.

Frakobl den fra strømadapteren, når batteriindikatoren lyser grønt.  
Fig. 10

## 5. Rengøring og vedligeholdelse

Brug ikke slibende skuresvampe, skurepulver eller rengøringsmidler til at rengøre produktet.

Brug en blød, fugtig og ren klud til at rengøre produktet.

Lad ikke vand trænge ind i støvsugeren.

Opbevar apparatet utilgængeligt for børn.

Nedsænk ikke enheden i vand og rengør ikke nogen af dens dele i opvaskemaskinen.

### Støvtank

For at tømme støvtanken skal du først adskille den håndholdte støvsuger fra resten af enheden. Brug tappen på støvtanken til at åbne dækslet og tømme det. Ryst det om nødvendigt for at fjerne alt støv.

Fig. 11

For at rengøre det skal du trykke på udløserknappen for støvtanken og dreje støvtanken mod uret til oplåsningsposition. Fjern det. Brug vand til at skylle det. Rengør det om nødvendigt med sæbe for at fjerne alt støv.

Anbefaling: Det anbefales at rengøre støvtanken efter hver brug.

Fig. 12

### Filtre

Det anbefales at rengøre filtrene regelmæssigt for at sikre maksimal effektivitet.

Sådan fjernes filtre:

Åbn støvtanken ved at følge instruktionerne i afsnittet før.

Drej metalfilteret mod uret, og fjern det.

Fig. 13

Skrub plastcyklonen af, og fjern den også.

Træk fra fligen øverst på den håndholdte støvsuger, og fjern filteret.

Vask dem alle med varmt vand.

Lad dem tørre helt, før de monteres og bruges igen.

Fig. 14

### Jalisco børste

Anbefaling: Det er vigtigt at rengøre børsten regelmæssigt for at undgå, at hår og andre fremmedlegemer vikler sig sammen og for at forhindre tilstopning. Tryk på børsteudløserknappen på den nederste del af

mundstykket, og fjern børsten.

Vask det med varmt vand. Brug ikke rengøringsmidler eller sæbe.

Sørg for, at det er helt tørt, inden du monterer det igen i enheden.

Fig. 15

## 6. Fejlfinding

Problem	Mulig årsag	Løsning
Motoren fungerer ikke.	Ingen batteri. Støvsugerør, børste, batteri, mundstykke eller den håndholdte støvsuger er ikke samlet korrekt.	Oplad støvsugeren. Kontroller, at komponenterne og den håndholdte støvsuger er samlet korrekt.
Sugeeffektniveauet er meget lavt.	Støvtanken er fuld. Filtrene er snavsede eller blokerede. Luftindtaget til støvsuger-røret eller mundstykket er blokeret.	Tøm støvtanken. Rengør eller udskift filter. Rengør snavs, der sidder fast på børsten.
Nedsat Driftstid.	Det er ikke blevet opladet nok. Batteriet er beskadiget eller for gammelt.	Oplad batteriet helt. Udskift batteriet.
Grønt og rødt lys blinker	Opladeren er ikke tilsluttet til lysnettet.	Plug the charger to a socket base.

Bemærk: For yderligere spørgsmål bedes du kontakte din lokale Cecotec forhandler.

## 7. Tekniske specifikationer

Model: Conga RockStar 700 Ultimate ErgoFlex

Batteri: 25,9 DC, 2500 mAh

Produkt reference: 05493

Spænding og frekvens: 100-240 V ~, 50/60 Hz

Fremstillet i Kina | Designet i Spanien

## 8. BORTSKAFFELSE AF GAMLE ELEKTRISKE APPARATER



Det europæiske direktiv 2012/19 / EU om affald af elektrisk og elektronisk udstyr (WEEE) specificerer, at gamle elektriske husholdningsapparater ikke må bortskaffes sammen med det normale usorterede kommunale affald. Gamle apparater skal indsamles separat for at optimere genindvinding og genbrug af de materialer, de indeholder, og reducere indvirkningen på menneskers sundhed og miljøet.

Det overstregede "skraldespand"-symbol på produktet minder dig om din forpligtelse til at bortskaffe apparatet korrekt. Forbrugere skal kontakte deres lokale myndigheder eller forhandler for information om korrekt bortskaffelse af gamle apparater og / eller deres batterier.

## 9. Teknisk support og garanti

Dette produkt er under garanti i to år fra købsdatoen, så længe beviset for købet er fremlagt, produktet i perfekt fysisk tilstand, og det er blevet brugt korrekt, som forklaret i denne brugsanvisning.

Garantien dækker ikke følgende situationer:

Produktet er blevet brugt til andre formål end det, det er beregnet til, misbrugt, slag, udsat for fugt, nedsænket i flydende eller ætsende stoffer samt enhver anden fejl, der kan tilskrives kunden.

Fejl som følge af den normale slitage på dele på grund af brug.

Garantiservicen dækker alle produktionsfejl på dit apparat i 2 år, baseret på gældende lovgivning undtagen forbrugsdele. I tilfælde af misbrug gælder garantien ikke.

## Safety instructions

Read these instructions thoroughly before using the appliance. Keep this instruction manual for future reference or new users.

Make sure that the mains voltage matches the voltage stated on the rating label of the appliance and that the outlet is grounded.

This appliance is intended for domestic use only. It is not suitable for commercial or industrial use.

Check the power cord regularly for visible damage. If the cord is damaged, it must be replaced by an authorized repairer to avoid any danger.

Do not use the device if it has been dropped or if there are any visible signs of damage.

Do not try to repair the appliance by yourself.

Do not use any accessory that has not been recommended by Cecotec, as they might cause injuries or damage.

Do not place the appliance close to heat sources, flammable substances, wet surfaces where it can fall or be pushed into water or allow it to come into contact with water or other liquids. Do not operate outdoors.

Do not use the appliance to vacuum liquids, lighted matches, cigarette ends, hot ash or on wet surfaces.

Do not use on concrete, tarmac or other rough surfaces.

Take special care when using the device to clean stairs.

Do not block the appliance's openings or hinder air flow. Keep openings free of any objects such as dust, lint, clothing or fingers. Keep hair away from moving parts.

Turn off and unplug the appliance from the mains supply when it is not going to be used for a long period of time, before cleaning or repairing, before attaching components and before removing the battery.

Never modify the charger in any way.

Do not use any battery that has not been provided with the original product or by Cecotec.

Do not carry the battery by the cord or coil the cord around the battery to store it.

Always operate and store the devices in places where the room temperature is between 5 and 40 °C.

Make sure the high-efficiency filter and the main rolling brush are properly installed before operating the device.

Pull from the plug, not the cord, to disconnect it from the outlet.

Do not immerse the cord, plug, or any non-removable part of the appliance in water or any other liquid, nor expose the electrical connections to water. Make sure your hands are dry before handling the plug or switching on the appliance.

The appliance is not intended to be used by children under the age of 12.

It can be used by children over the age of 12, as long as they are given continuous supervision.

This appliance is not intended to be used by persons with reduced physical, sensory, or mental capabilities, or lack of experience or knowledge, unless they have been given supervision or instruction concerning the use of the appliance in a safe way by a person responsible for their safety, and understand the hazards involved.

Supervise young children to make sure that they do not play with the appliance. Close supervision is necessary when the appliance is being used by or near children.

### Battery instructions

This appliance includes Li-ion batteries, do not incinerate or expose them to high temperatures, as they may explode.

Leaks from the battery or battery cells can occur under extreme conditions. Do not touch any liquid that leaks from the battery. If the liquid gets into contact with skin, wash immediately with soap and water. If the liquid gets into the eyes, flush them immediately with clean water for a minimum of 10 minutes and seek medical attention. Wear gloves to handle the battery and dispose of immediately in accordance with local regulations.

Avoid contact between the battery and small metallic objects such as paper clips, coins, keys, nails or screws.

Before a new battery is used or the battery is used for the first time after long-term storage, fully charge the battery. When the device is stored and not used for long periods of time, ensure that the battery pack is fully charged, and ensure that the battery is charged and discharged at least once every three months.



## 1. Parts and components

Fig. 1

1. Suction base release button
2. Vacuuming tube release button
3. Dust tank release button
4. High-efficiency filter
5. Power push button
6. Power button
7. Power supply
8. Battery
9. Power adapter
10. Vacuuming Flex tube
11. Suction base
12. Union elbow
13. Extensible tube
14. Long brush
15. Narrow brush for furniture and corners
16. Wide brush for furniture and corners
17. Motorised upholstery brush
18. Wall bracket
19. Wall plugs
20. Screws
21. Dust tank
22. Jalisco brush
23. Silicone and bristles brush
24. Adhesive for wall bracket
25. \* Optional water tank

## 2. Before use

Take the product out of the box.

Check for any visible damage, if any is observed, contact as soon as possible your local Cecotec supplier for advice or reparation.

## 3. Product assembly

Vacuuming tube and suction base assembly

To install the suction base into the vacuuming tube, align both of them making sure the tab on the suction base matches the guides on the tube, and introduce one into the other until they are firmly fixed. To disassemble

them, press the suction base release button and pull from the vacuuming tube while you hold the suction base.

Note: when assembling these 2 parts, make sure the handle and the brush are facing the same direction.

Use the Flex tube to reach and clean the most difficult areas and dirt. To bend the tube, press the Flex button.

Fig. 2

#### Battery and handheld vacuum cleaner assembly

Introduce the battery in the slot located in the handheld vacuum cleaner. Once it is introduced, move it slightly to ensure it is properly assembled in place.

Fig. 3

Following the illustration below, keep the vacuuming tube vertically, align the tab on the vacuuming tube with the guides in the handheld vacuum cleaner and introduce the tube.

#### Dust tank and handheld vacuum cleaner assembly

To assemble the dust tank to the handheld vacuum cleaner, first separate the handheld vacuum cleaner from the vacuuming tube.

Then, press the vacuuming tube release button with one hand and, holding from the handle with the other one, turn the dust tank anticlockwise to the unlock position indicated on the dust tank edge.

To disassemble the dust tank, turn it clockwise until it reaches the unlock position.

Fig. 4

#### Suction base, vacuuming tube and handheld vacuum cleaner installation

To complete the full installation of the device, hold the vacuuming tube with the suction base assembled upright and introduce the tube in the handheld vacuum cleaner as shown on the illustration.

Fig. 5

## 4. Operation

#### Handheld vacuum cleaner

Once the handheld vacuum cleaner has been disassembled from the vacuuming:

Press the On/off button to turn the device on.

Press the power push button to select the desired power level.

It will automatically operate in Eco mode. The power level can be adjusted at any moment by pressing this button.

Press once to switch to Daily mode.  
Press again to operate it at Turbo mode.  
Press the On/off button to turn the device off.  
Fig. 6

### Upright Vacuum Cleaner

Assemble the vacuuming tube (see section 3 "Product Assembly")  
Press the On/off button to turn the device on.  
Press the power push button to select the desired power level.  
It will automatically operate in Eco mode. The power level can be adjusted at any moment by pressing this button.  
Press once to switch to Daily mode.  
Press again to operate it at Turbo mode.  
Press the On/off button to turn the device off.  
The device includes Auto Carpet that is activated automatically when it detects a carpet or a large amount of dirt.

### Accessories

This device includes different accessories that allow cleaning different types of surfaces, objects and dirt. Some of them are suitable for the upright vacuum cleaner, and others are preferably used with the handheld one.

### Jalisco brush

Assemble this brush to the upright vacuum cleaner. This brush is designed especially for cleaning hard floors, but can be used to clean efficiently soft floors too. The brush counts on a protection system that avoids tangles and prevents the device from being damaged. As the brush stops rotating and the device stops operating automatically when it vacuums big objects or excessive dirt.

Fig. 7

### Motorized upholstery brush

This brush is used with the handheld vacuum cleaner to clean all types of upholstery.

### Silicone and bristles brush

Interchangeable brush made of silicone and bristles, ideal for cleaning carpets and pet hair.

This accessory is used with the upright vacuum cleaner.

### Extensible tube

This accessory is a extensible tube that is fitted into the handheld vacuum cleaner and is used as an adapter for the rest of accessories. It allows reaching less accessible areas.

### 2-in-1 wide brush for furniture and corners

This accessory is used with the handheld vacuum cleaner and allows cleaning furniture without damaging it and reaching less accessible dirt in corners.

### 2-in-1 narrow brush for furniture and corners

This accessory is used with the handheld vacuum cleaner and allows cleaning furniture without damaging it and reaching less accessible dirt in corners.

### Union elbow

It is fitted into the handheld vacuum cleaner, and allows connecting the rest of accessories to it for a more comfortable and agile cleaning.

### Long brush

This accessory is assembled to the handheld vacuum cleaner and can be used to clean any type of surface.

Fig. 8

### Wall bracket

This product includes a wall bracket that allows hanging the vacuum cleaner from the wall. The same bracket has different accessory holders that allow storing accessories while not in use.

It can be assembled with screws (included with the product), or with an adhesive (included with the product).

When using the adhesive, make sure to use it on a clear flat surface.

Also make sure that the suction base rests on the floor when hang to avoid the wall bracket from falling.

Fig. 9

### Charging

The device can be charged in 2 different ways. It can be charged directly through the handheld vacuum cleaner or the battery can be removed and charged separately.

It is important to charge it when the battery is low. While charging, the battery indicator will turn on red, and it will turn green when battery is fully charged again.

Disconnect it from the power adapter when the battery indicator is lit up in green.

Fig. 10

## 5. Cleaning and maintenance

Do not use abrasive scouring pads, powders or cleaners to clean the product.

Use a soft, dampened and clean cloth to clean the product's outer housing.

Do not let water enter into the vacuum cleaner.

Keep the appliance in a cool, dry place and out of reach from children.

Do not immerse the device in water and do not clean any of its parts in the dishwasher.

### Dust tank

To empty the dust tank, first disassemble the handheld vacuum cleaner from the rest of the unit. Use the tab on the dust tank to open its cover and empty it. If necessary, shake it gently to remove all the dust.

Fig. 11

To clean it, press the dust tank release button and turn the dust tank anticlockwise to the unlock position. Remove it. Use water to rinse it. If necessary, clean it with soap to remove all the dust.

Recommendation: It is suggested to clean the dust tank after each use.

Fig. 12

### Filters

It is suggested to clean the filters regularly to ensure maximum efficiency.

To take filters out:

Open the dust tank following the instructions on the before section.

Turn the metallic filter anticlockwise and remove it.

Fig. 13

Unscrew the plastic cyclone and remove it too.

Pull from the tab located on the top of the handheld vacuum cleaner and remove the high-efficiency filter.

Wash all of them with warm water.

Allow them to dry completely before installing and using them again.

Fig. 14

### Jalisco brush

Recommendation: It is important to clean the brush regularly to avoid hair and other foreign objects from tangling and to prevent blockages.

Press the brush release button on the bottom part of the suction base and remove the brush.

Wash it with warm water. Do not use detergents or soap.

Make sure it is completely dry before installing it back in the device.

Fig. 15

## 6. Troubleshooting

Problem	Possible reason	Solution
The motor does not operate.	No battery. The vacuuming tube, brush, battery, suction base or handheld vacuum cleaner are not assembled in place.	Charge the vacuum cleaner. Check that the components and the handheld vacuum cleaner are assembled correctly.
Suction power level is very low.	The dust tank is full. Filters are dirty or blocked. Air inlet of the vacuuming tube or suction base are blocked.	Empty the dust tank. Clean or replace the filter. Clean the dirt attached to the brush.
The operating time after charging has decreased.	It has not been enough charged. Battery is damaged or too old.	Charge the battery completely. Replace the battery.
Green and red light blinking.	The charger is not connected to the mains.	Plug the charger to a socket base.

Note: For any further doubt, please contact your local Cecotec supplier.

## 7. Technical specifications

Model: Conga RockStar 700 Ultimate ErgoFlex

Battery: 25,9 DC, 2500 mAh

Product reference: 05493

Voltage and frequency: 100-240 V ~, 50/60 Hz

Made in China | Designed in Spain

## 8. DISPOSAL OF OLD ELECTRICAL APPLIANCES



The European directive 2012/19/EU on Waste Electrical and Electronic Equipment (WEEE), specifies that old household electrical appliances must not be disposed of with the normal  unsorted municipal waste. Old appliances must be collected separately, in order to optimize the recovery and recycling of the materials they contain, and reduce the impact on human health and the environment.

The crossed out "wheeled bin" symbol on the product reminds you of your obligation to dispose of the appliance correctly.

Consumers must contact their local authorities or retailer for information concerning the correct disposal of old appliances and/or their batteries.

## 9. Technical support and warranty

This product is under warranty for 2 years from the date of purchase, as long as the proof of purchase is submitted, the product is in perfect physical condition, and it has been given proper use, as explained in this instruction manual.

The warranty will not cover the following situations:

The product has been used for purposes other than those intended for it, misused, beaten, exposed to moisture, immersed in liquid or corrosive substances, as well as any other fault attributable to the customer.

Faults deriving from the normal wear and tear of its parts, due to use.

The warranty service covers every manufacturing defects of your appliance for 2 years, based on current legislation, except consumable parts. In the event of misuse, the warranty will not apply.

[www.cecotecnordic.com](http://www.cecotecnordic.com)

cecotecnordic . [info@cecotecnordic.com](mailto:info@cecotecnordic.com)